

heften und
außen verschleifen

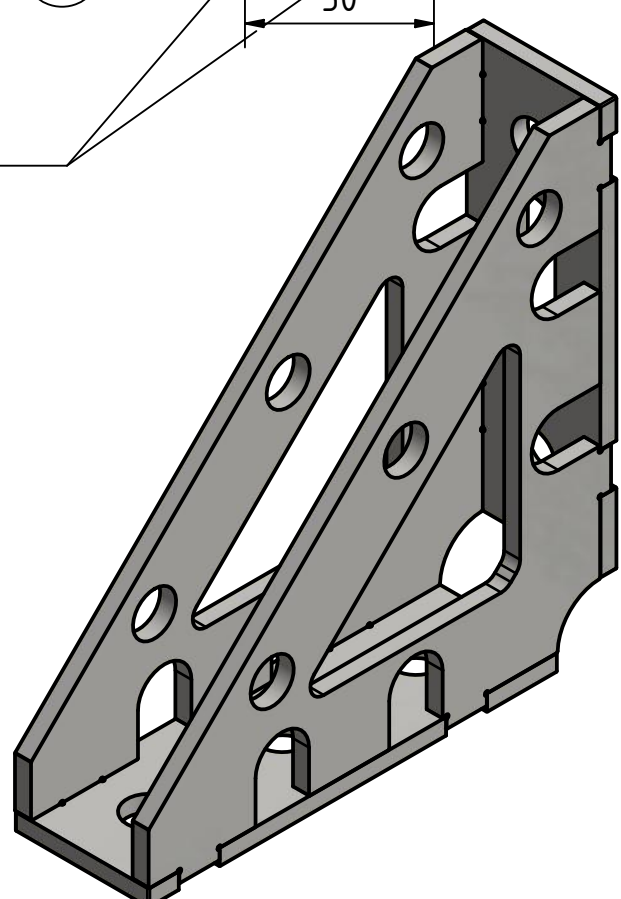
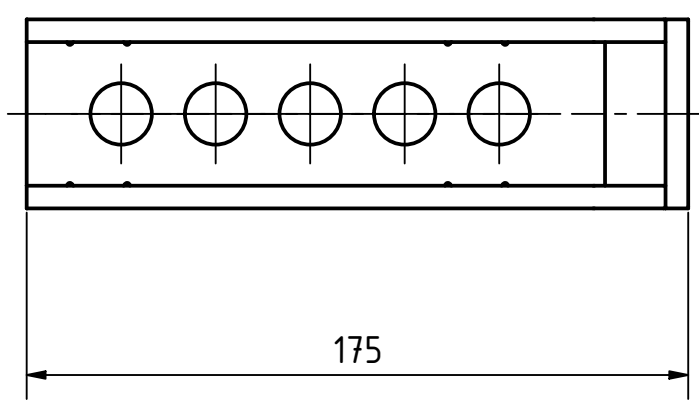

Stückliste

Pos.	Stk.	Artikelnummer	Bezeichnung	Gewicht	Werkstoff
1	1	NT-SM-0011	SW Langloch 1er	0,28 kg	1.0976 S355 MC
2	1	NT-SM-0012-2	SW Bohrung 1er	0,29 kg	1.0976 S355 MC
3	2	NT-SM-0013	SW Strebe	0,53 kg	1.0976 S355 MC

GWT

GERMANWELDINGTOOLS

Maße ohne Toleranzangabe
ISO 2768-mk

bernhard

25.10.2019

1 / 1

A4

1 : 2

1,629 kg

1.0037 S235JR

Spannwinkel 1 Reihe

NT-SM-0010